

## Spindelwinde 1 t

Spindle Support 1 t

Cric de mise en hauteur 1 t



Spindelwinde handbetrieben, mit selbsthemmendem Trapezgewinde, auch mit zusätzlichem Fallhub.

- robuste Vierkantröhr-Konstruktion
- selbsthemmende Trapezgewindespindel, wartungsfreies Kegelradgetriebe
- leichte, sichere Bedienung, montagefreundlich
- für Druckbelastung

wahlweise:

- Zug/Druckbelastung
- abweichende Hub- und Bauhöhe
- andere Fußformen
- andere Kurbeln
- zusätzliche Befestigungsmöglichkeiten

Spindle support manually operated, self locking trapezoidal thread, also telescopic drop type.

- robust rectangular tube
- spindle with self-locking trapezoidal thread, maintenance-free bevel gear
- easy and secure operation, easy to mount
- for pressure load

optional:

- tension/pressure load
- different lift or height
- another foot version
- different crank version
- additional fixing possibilities

Cric de mise en hauteur à opération manuelle, autoblocante, en plus type équipé d'une broche de positionnement

- tube carré robuste
- broche autoblocante à filet trapézoïdal, engrenage conique sans maintenance
- manipulation simple et sûre, simple à monter
- pour charge de pression

option :

- charge de traction/de pression
- course ou hauteur différente
- autre version de pied
- autres manivelles
- possibilités de fixation supplémentaires

35-2



**haacon hebetechnik gmbh**

Josef-Haamann-Str. 6

D-97896 Freudenberg/Main

Tel: + 49 (0) 93 75/84-0

Fax: + 49 (0) 93 75/84-86

E-mail: [hebetechnik@haacon.de](mailto:hebetechnik@haacon.de)

Internet: <http://www.haaccon.com>



## Technische Daten

Technical data

Caractéristiques techniques

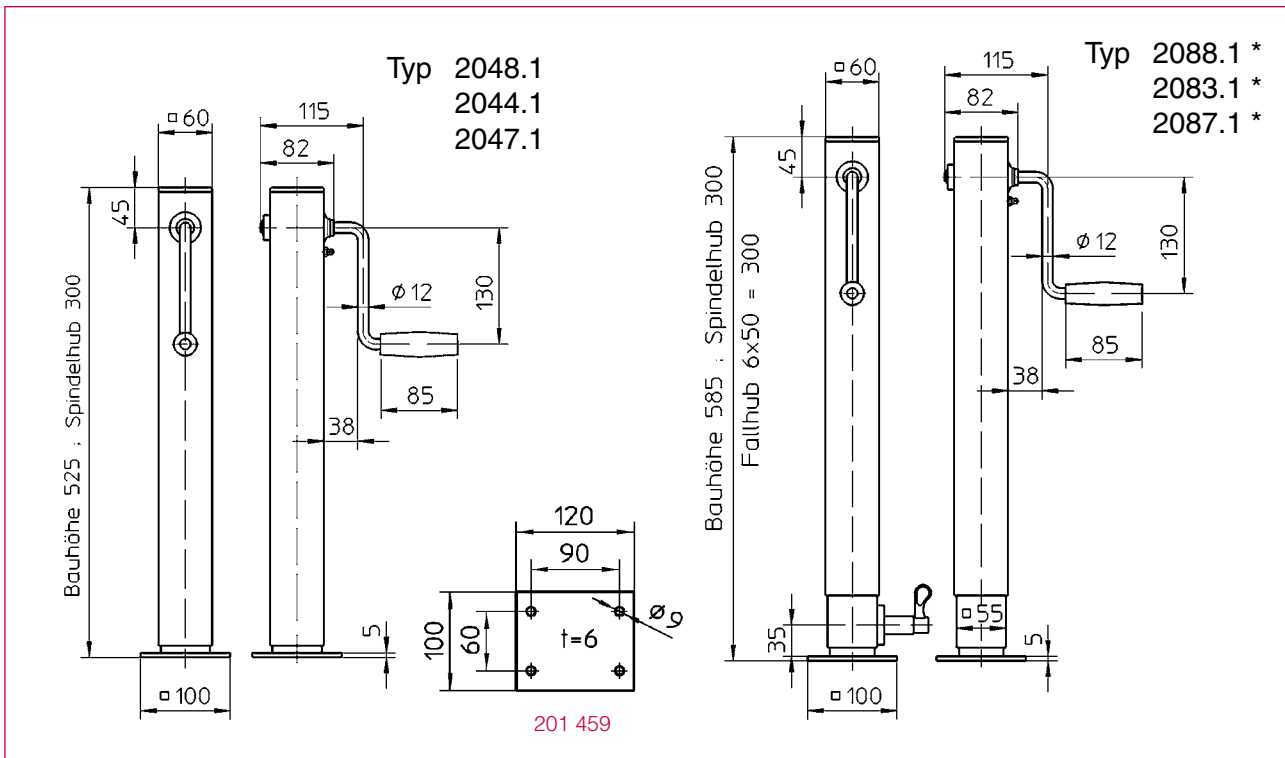

Best.-Nr. O/No. N° Code	Typ Type Type			Best.-Nr.* O/No. N° Code	Typ * Type Type
203 522	2048.1	mit fester Kurbel und Fußplatte with fixed crank and ground plate avec manivelle fixe et semelle plate	Fallhub zusätzlich * Telescopic drop type additionally * Broche de positionnement en plus *	203 520	2088.1
203 565	2044.1	mit abnehmbarer Kurbel with removable crank avec manivelle amovible		203 473	2083.1
202 652	2044.1	ohne Kurbel without crank sans manivelle		202 579	2083.1
203 566	2047.1	mit Abgangswelle für paarweisen Einsatz, ohne Kurbel with connecting shaft adaptor for parallel working, without crank avec pivot d'entraînement débouchant permettant un fonctionnement en parallèle, sans manivelle		203 475	2087.1
201 459		Anschweißplatte Counterplate, mounting by welding Plat de fixation par soudage			

Technische Daten	Technical data	Caractéristiques techniques	(*) *	
zulässige Last (Druck)	adm. load (pressure)	charge autorisée (pression)	1000 kg	1000 kg
Bauhöhe	overall height	hauteur totale	525 mm	585 mm
Hub	lift	course	300 mm	300 mm
Fallhub (absteckbar 6x50 mm)	telescopic drop (6x50 mm)	broche de positionnement (6x50 mm)	—	300 mm
Hub/Kurbelumdrehung	lift/crank turn	course/tour de manivelle	1,9 mm	1,9 mm
Kurbeldruck	crank force	effort manivelle	140 N	140 N
Übersetzung	gear transmission	rapport	1 : 1,6	1 : 1,6
Gewicht	weight	poids	5,5 kg	7,5 kg

**Maße und Konstruktionsänderungen vorbehalten.**

We reserve the right to amend specifications without notice or obligation.  
haacon se réserve le droit de modifier les caractéristiques de son matériel.